

450-6106114

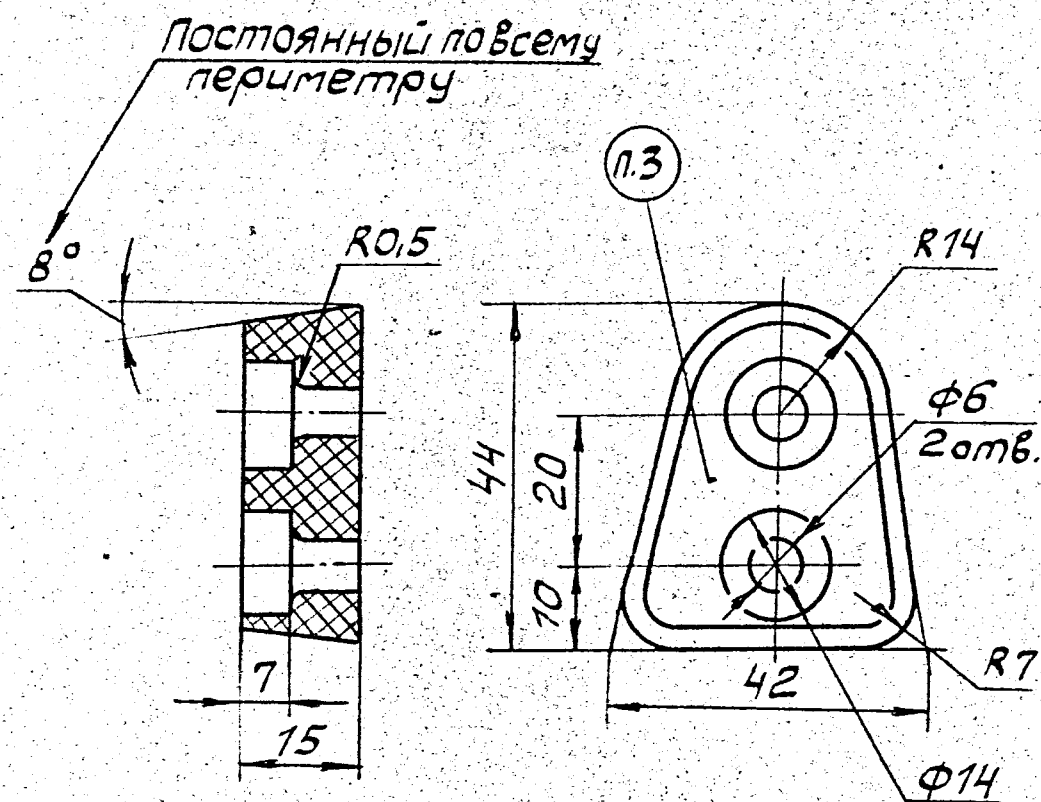

1. Размеры обеспечиваются инструментом.
2. Неуказанные предельные отклонения размеров по 2 классу табл.3, прилож.1 ТУ 38.005.204-84.
3. Маркировать: обозначение детали, год изготовления шрифтом ПО-2 ГОСТ 2930-62; товарный знак завода-изготовителя.
4. Условия работы детали:
 - а) среда: воздух, вода;
 - б) температура - см. таблицу.
5. Материал-заменитель: резина марки Т-6620 ТУ 38.005.204-84.
6. Остальные технические требования по ТУ 38.005.204-84, разбраковка по внешнему виду согласно табл. 4, графа 2.

Обозначение	Код	Переменные данные для исполнений			
		Интервал ±°C	Материал	Дополнительн. требования	Лите- ра
450-6106114		от -40 до +80	Резина марки Т-106 ТУ 38.005.204-84		А
374101-6106114		от -60 до +60	Резина марки Т-ИРП-1348-2 ТУ 38.005.204-84	п. 1.8 ГОСТ 14892-69	О ₁

ЕСК Д

64690 2.07.86

450-6106114

6 1523-86 9.12.86
5 1350/8-86 27.06.86

Шип
направляющий

Тюшева 18.04.86
Хилков 18.04.86
Лагинова 18.04.86
Хилков 18.04.86
Тюгашова 21.04.86
Чирканов 18.04.86

см. таблицу

0,019 1:1

УГК УАЗ

А3

©-Согласовано
Предстабитель ПО, Казаньрезинотехника "ОИ" Д.Г.Кротова
(дверенность №2-702 /15-6234 от 2.12.86)