

51-3710050-Д

Дубликат  
им. 4815 24/ИИ-55

Размеры, не имеющие указаний о допусках, выдерживать с точностью  $\pm 0,25$  мм.

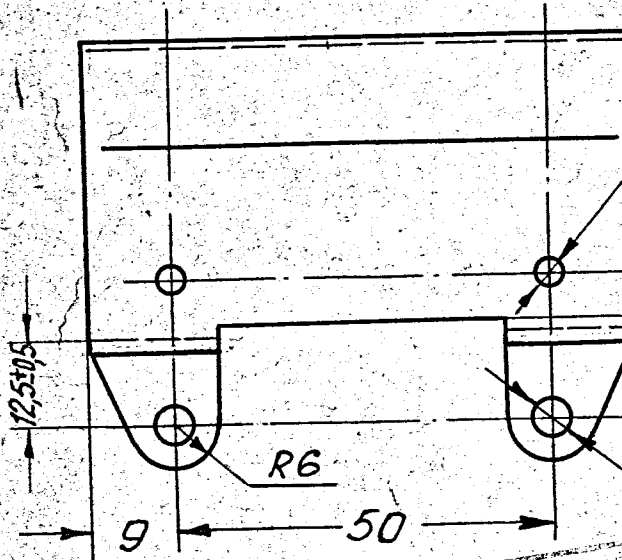
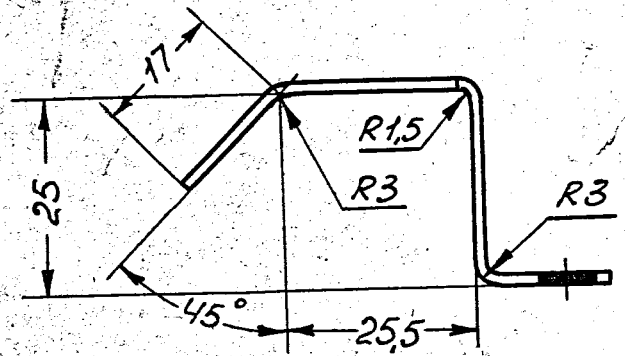
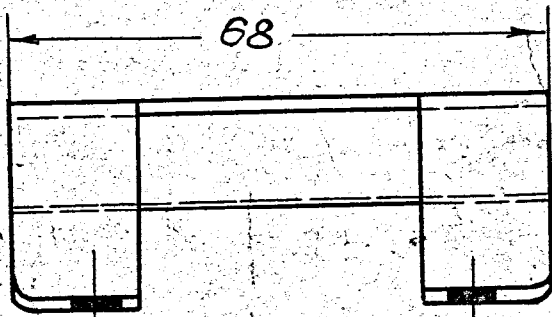

φ5 пробить 2 отверстия для технологических целей.

φ6,5-пробить 2 отверстия.

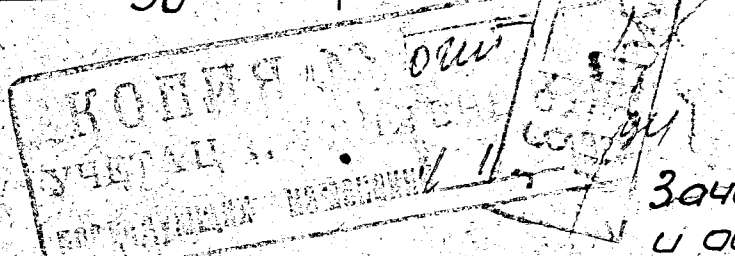

Зачистить заусенцы и острые кромки.

Покрывать автоэмалью 125. Покрытие: Эм МЧ-123, черный, черной ТУ № ЯН-209-60 / ТУ 6-10-979-84

Общие требования к окраске по ГОСТ 7593-80

1	3517-89	15.06.89
	6406	22-II-1964
	5835	77-V-1963
	5406	17-XI-1962
	4938	22-VIII-1967

Козырек  
защитный  
клемм  
ножного  
переключателя  
света

51-3710050-Д

Литера Б е с Месяц

1:1

Сталь лист. 08 ГОСТ 1050-60  
толщ. 1,5 мм ГОСТ 3680-57  
9045-80  
19904-74 Горьковский  
Автомобильный завод

Чертеж 20.11.69

Имя, № документа, Дата, Подпись, Место, Имя, № документа, Дата, Подпись, Место

8379

Г. Конструктор  
УАЗ

С. Жуков