

69-3709030

КОПИЯ

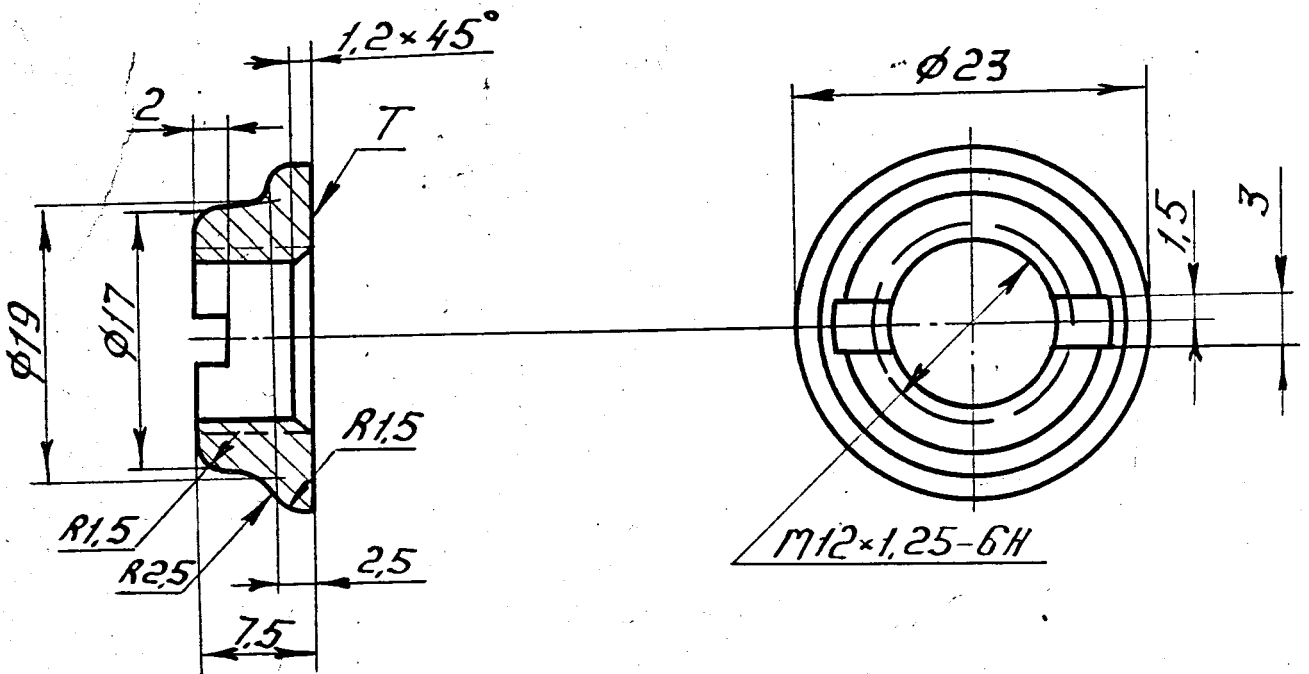

1. Неуказанные предельные отклонения по ОСТ 37.001.246-82.
2. Поверхность "Т" должна быть перпендикулярна оси резьбы, биение не более 0,25 мм на крайних точках $\phi 23$ мм.
3. Покрытие: М15, Н15 х.б. ГОСТ 9.306-85. Требования к покрытию ОСТ 37.002.1093-85.

ОИИ
11.10.94

Изм. №	Лист	Дата	Поис. и дата	Взам. инв. №	Инв. №	Исполн.	Провер.	Дата
2	2577-88	18.05.88	20.05.88					
Разраб.	Копьева	Молот						
Пров.	Наржанков	Челыш						
Т.контр.	Зеленов	Челыш						
Н.ата.	Назаров	Зелен						
Н.контр.	Борисов	Степан						
Утв.	Чирянов	Степан						

45 4315 0948 69-3709030		
Литера	Масса	Масшт.
A	0,015	2:1
Лист	Листов 1	
Сплав ЦАМЧ-1 ГОСТ 19424-74		
УГК УАЗ		

Копировала [подпись]

формат А4